

HOUTBEWERKINGSMACHINES

AFZUIGINSTALLATIES

GEREEDSCHAPPEN



TEL. (0515) 43 15 70 - www.rando.nl - SNEEK

ONDERHOUD - REPARATIE - REVISIE

Silver
line

Technische gegevens	Données Techniques	
Voedingsspanning	Tension d'alimentation	400V
Motorvermogen zaagmotor standaard	Puissance moteur scie standard	7,5pk/cv optie/option 10pk/cv
Gewicht	Poids	1075 kg
Hoofdzaag	Scie circulaire	
Diameter zaagblad en boring	Diamètre lame de scie et alésage	450 x 30 mm
Diameter zaagblad minimaal	Diamètre de la lame mini	199 mm
Zaagdiepte bij 90° / 45°	Hauteur de coupe à 90° / 45°	150 mm / 108 mm
T/min	R.p.m.	3000 / 4000 / 5000
Schuinstelling zaagblad	Inclinaison d'arbre	90° - 45°
Zaagbreedte rechts van de zaag	Capacité de coupe en parallèle	1300 / 1525 mm
Zaaglengte	Longueur de coupe	3200 (optie/option 3800) mm
Afmetingen zaagtafel	Dimensions table de sciage	985 x 710
Afmetingen tafelverlenging	Dimensions extension table de sciage	985 x 1125
Afmetingen tafelverbredening rechts	Dimensions extension table de sciage à droite	1000 x 1520
Afmetingen rolwagen standaard	Dimensions chariot standard	3200 x 420 (optie/option 3800) mm
Afmetingen raamtafel op rolwagen	Dimensions table à tronçonner	760 x 1505
Lengte aanslagbalk op raamtafel	Longueur guide butée à tronçonner	2295 mm
Voorritser	Inciseur	
Diameter en boring zaagblad voorrits	Diamètre et alésage lame inciseur	120 x 20 mm
Ritsdiepte bij diameter ritszaagblad 120 mm	Profondeur de coupe lame dia. 120 mm	3,5 mm
T/min	R.p.m.	8200
Vermogen voorritsmotor	Puissance moteur inciseur	0,94 kW (1,3 pk/cv)
Uitrusting	Équipement	
Afzuigopeningen op machine en zaagkap	Embouts d'aspirations	120 + 80 mm
Schuinstelbare aanslagbalk gradenboog	Guide butée à tronçonner inclinable guide d'onglets	standaard / standard
Extra zijdelingse steunafel met aanslag	Petite table support et guide de délignage supp.	standaard / standard
Gradenboog op loopwagen	Guide d'onglets sur chariot	standaard / standard
Gradenboog op loopwagen	Lecture digitale de l'inclinaison de scie	optie / option
Rolbokje	Rouleau servante	optie / option

HOUTBEWERKINGSMACHINES

AFZUIGINSTALLATIES

GEREEDSCHAPPEN



TEL. (0515) 43 15 70 - www.rando.nl - SNEEK

ONDERHOUD - REPARATIE - REVISIE



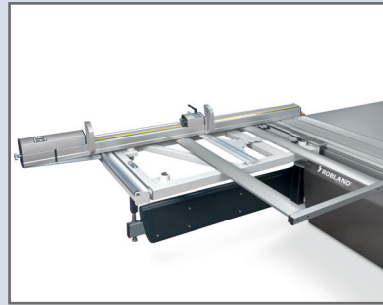

De vernieuwde afkorttafel is groot en gebruiksvriendelijk.
Un nouveau cadre à bequille, large et facile à utiliser.

Een nauwkeurig index systeem voor precies en efficiënt werken.
Dispositif d'index pour coupes d'onglet.

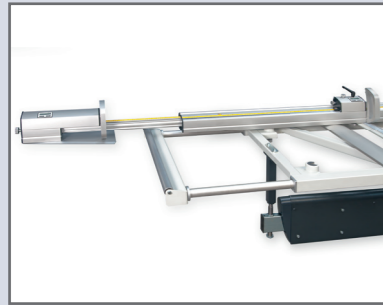
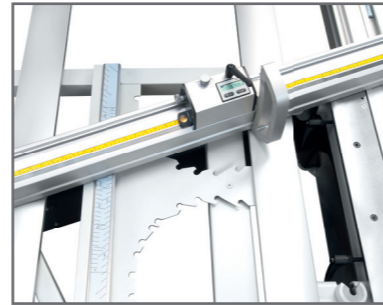

Uitschuifbare rol voor een groter werkoppervlak.
Le cadre est extensible pour une surface de travail plus grande.

Het ingenieuze raamwerk vervangt de parallellogram tafel.
Grande surface de support pour les coupes d'onglet.

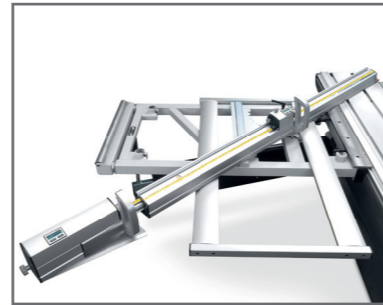

Optioneel: 2 digitale aanslagen.
Option: 2 butées digitales.

Robuuste flipper op de aanslagbalk.
Butée pivotante robuste.

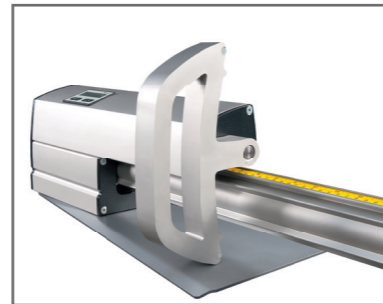

Vergrendeling van de aanslagbalk kan snel en eenvoudig.
Le guide est facile à monter et démonter.

De zaagbeugel draait op stevige schelpen.
Inclinaison sur des secteurs.



Een overzichtelijk bedieningspaneel.
Tableau de commande de généreuses dimensions.

De nauwkeurige sturing voor de parallelaanslag.
Guide parallèle motorisé.

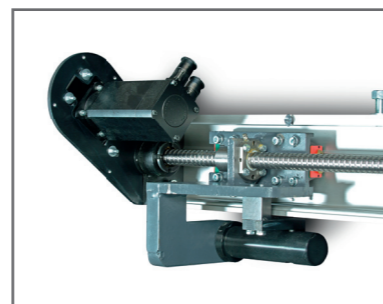

Optionele mobiele bediening van de zaag.
Commande mobile en option.

Standaard voorziening voor groevenfrezers.
Travaux de tenonage à plat.



De nieuwe Robland formaatzaag heeft een zaagblad van 450 mm, is 3 assen gestuurd en heeft een nieuwe gebruiksvriendelijke afkorttafel.

La nouvelle scie à format de Robland, la PS3200 a une lame de scie de 450 mm, 3 axes motorisés et un nouveau cadre à béquille.

PS 3200



Vernieuwde zaagbeugel
L'agrégat de scie

