

AP briketteerpersen

Schaafkrullen
Freesspanen
Zaagmeel
Houtstof
Houtspanen
Papier
Polystyreen

VOTECS

HOUTBEWERKINGSMACHINES

AFZUIGINSTALLATIES

GEREEDSCHAPPEN

RANDO
TECHNIC

TEL. (0515) 43 15 70 - www.rando.nl - SNEEK

ONDERHOUD - REPARATIE - REVISIE



Compacte briketteerpersen – volume reducering en energiewinning

Houtspanen, zaagmeel, zaagstof etc. komen bij de houtverwerkende industrie dagelijks vrij en nemen enorm veel ruimte in bij opslag of tijdens transport. Compacte briketten zijn echter plaatsbesparend en eenvoudiger te transporteren en in tegenstelling tot los materiaal is het gevaar voor spontane ontbranding zeer veel geringer.

VOTECS briketteerpersen verwerken deze materialen tot compacte briketten, die gebruikt worden om warmte energie op te wekken. De briketteerpersen worden geïntegreerd in afzuiginstallaties of

als zelfstandige machine geïnstalleerd. De geproduceerde briketten beschikken bij een extreme volumevermindering een gelijkblijvende hoge verbrandingswaarde en een gecontroleerde verbranding. De voordelen van een VOTECS briketteerpers:

- ✓ Enorme volumevermindering, daardoor een groot potentiaal voor besparingen bij opslag, transport en verwijderingskosten
- ✓ Voordelige energiewinning bij de verbranding van briketten

Briketteren – groot volume klein gemaakt

Het te verwerken materiaal wordt door een continu draaiend roerwerk in de trechter gemengd en vervolgens met een schroeftransporteur naar het persmechaniek gevoerd. Het losse materiaal wordt vervolgens voorverdicht. Daarna volgt het verdichten met een perscilinder, die het voorverdichte materiaal tot de uiteindelijke sterk verdichte briket vormt. Na het bereiken van de ingestelde druk opent de tang en de briket wordt uitgestoten.

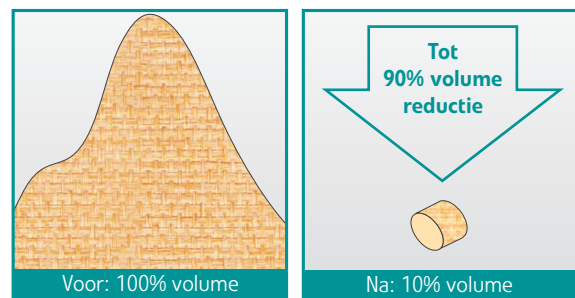

Doordachte constructie

- ✓ Extreem lage bouwhoogte
- ✓ Links- en rechts uitvoering
- ✓ Variabele trechterwanden
- ✓ Hydraulisch systeem met separaat oliereservoir
- ✓ Stofdichte voorverdichter
- ✓ Cilinders met einddemping in demontabele uitvoering
- ✓ Geharde persbus
- ✓ Verlengde centrale hoofdcilinder
- ✓ PLC besturing
- ✓ Stabiel basisframe met rubber machinevoeten

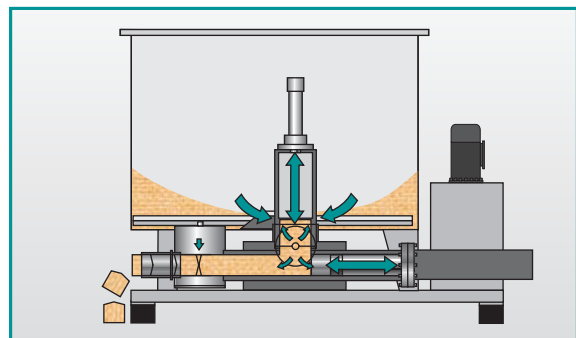
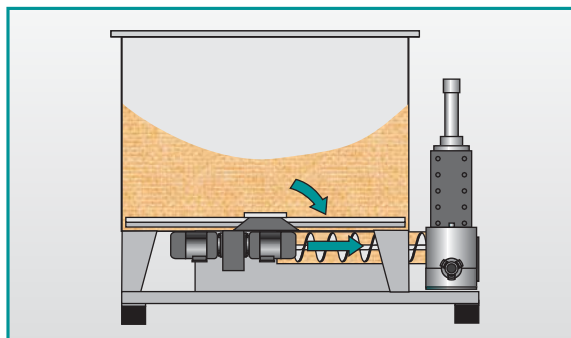
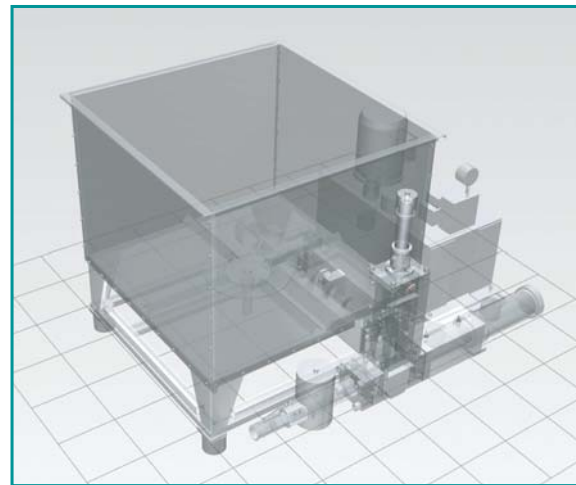

Bewezen techniek tot in het detail



De hydrauliektank is separaat geplaatst. Daardoor wordt de optredende opwarming van de olie optimaal afgevoerd. De goede toegankelijkheid maakt het mogelijk dat onderhoudswerkzaamheden servicevriendelijk uitgevoerd kunnen worden.



De geharde, geslepen persbus is slijtagearm en kan separaat vervangen worden. Hierdoor ontstaan geringe kosten voor reservedelen.



Het continu draaiende roerwerk mengt het materiaal en transporteert het naar de afvoer schroeftransporteur, welke het materiaal naar het persmechaniek voert.



De intelligente PLC besturing regelt de procesafloop en is bedieningsvriendelijk in te stellen.



Met de briketlengte - automaat kan de lengte van de briquettes ook bij verschillende materialen constant gehouden worden.



Door de opbouw op een basisframe zijn de persen eenvoudig te transporteren en daardoor ook mobiel inzetbaar.

Leveringsprogramma – technische gegevens

Type	Aandrijving	Briket Ø	Capaciteit*	Gewicht**
AP 440	4 kW	40 mm	40 kg/h	850 kg
AP 555	5,5 kW	50 mm	50 kg/h	870 kg
AP 775	7,5 kW	70 mm	70 kg/h	900 kg
AP 675	7,5 kW	60 mm	100 kg/h	1100 kg
AP 811	11 kW	80 mm	150 kg/h	1800 kg

* Afhankelijk van materiaal ** Afhankelijk van uitvoering

Standaard toebehoren: Persmechaniek met pers-, voorverdichten en spantangcilinder, persslijtbus (niet bij model AP 440), verchromde spantang, trechter met bodemplaat, roerwerk, aandrijving, schroeftransporteur. Basisframe met rubber machinevoeten, hydrauliektank met pompmotor en ventielbesturing. Schakelkast inclusief PLC besturing.

Type	L	B	H	X	Y	S
AP 440	1900	1315	1410	1000	1000	200 mm
AP 555	1900	1315	1410	1000	1000	200 mm
AP 775	1900	1315	1410	1000	1000	200 mm
AP 675	2210	1965	1435	1400	1400	200 mm
AP 811	2210	1965	1435	1400	1400	200 mm

