

REKORD[®]
HIGH TECHNOLOGY TOOLING

CATALOGUS
2 0 0 5



Een compleet leveringsprogramma

Ruim 25 jaar produceert REKORD wisselmesfreesgereedschappen, die via een netwerk van erkende, regionaal opererende dealers op de Nederlandse markt worden gedistribueerd. En met succes; in steeds meer werkplaatsen vindt men producten van REKORD.

Het bovengenoemde dealernetwerk levert, naast REKORD-wisselmesfreesen, nog een uitgebreid programma verspanende hout- en kunststofbewerkingsgereedschappen, zoals:

- hs en hw opgelegde frezen (merk FUCHS);
- boren, bovenfrezen en zaagbladen (merk CMT);
- geluidsarme zaagbladen (merk ULN)
- diamantgereedschappen (merk FUCHS);
- freeskettingen en gatsteekbeitels (merk FUCHS);
- hs en hw schaafmessen (merk FUCHS);
- hw wisselmessen (merk REKORD);
- schaafblokken en hydro-schaverijfrezen (merk FUCHS).

Genoemde fabrikanten voeren allen een modern productiebeleid, dat gericht is op de volledige automatisering van het productieproces, zodat de technisch hoogwaardige gereedschappen zeer snel leverbaar en bijzonder scherp geprijsd zijn.

"ECONOMY"-wisselmessysteem

Speciaal voor de eenvoudige productie van kozijnen, ramen en deuren volgens de Nederlandse Standaard Profielen, ontwikkelde REKORD een wisselmes-gereedschapssysteem, dat alle voordelen bezit van de reeds bekende wisselmessystemen, maar afrekent met het vervelende nadeel van het relatief hoge prijsniveau.

Om het prijsvriendelijke karakter te benadrukken, heeft deze lijn producten de naam ECONOMY meegekregen.

De voordelen van het ECONOMY-systeem:

- bijzonder geluidsarm door de perfecte rondvorm;
- maximale veiligheid; het gereedschap voldoet ruimschoots aan alle geldende nationale en internationale normen en richtlijnen (NEN-EN 847-1 handdoorvoer);
- eenvoud, door het ontbreken van afrondmessen en kantenbrekermessen;
- lange standtijden door de optimale spaanhoek van de **micrograin** hardmetalen wisselmessen;
- minimale steltijden, door het gepatenteerde mes-opspansysteem;
- economisch, door de lage prijs en het meervoudig kunnen gebruiken van de messen;
- efficiënt door de mogelijkheid om met een beperkt aantal frezen, zowel kozijnen, ramen, als deuren te kunnen produceren;
- uit voorraad leverbaar.

"REKOFIX" - wisselmesgereedschappen

Naast de ECONOMY-lijn brengt REKORD ook het REKOFIX-wisselmessysteem op de markt; een complete serie gereedschappen speciaal voor de productie van kozijnen, ramen en deuren volgens NPR-, KVT- en KOMO-richtlijnen. Van dit REKOFIX-systeem is een aparte catalogus verkrijgbaar.

FUCHS opgelegd freesgereedschap

Indien men een voorkeur heeft voor opgelegd freesgereedschap ("slijpfrezen" van het merk FUCHS), dan is daar een aparte prijslijst voor beschikbaar.

De prijzen van FUCHS opgelegde HS en HW frezen zijn nog lager dan de prijzen van het ECONOMY-systeem.

Vraag uw regiodealer om meer informatie, bel de technische helpdesk 078.684.684.2
of bezoek onze internetsite: www.rekord.nl

INHOUD	pag.
Overzicht kozijn en raam, BU 114 / 67	2
Freessets voor kozijnen	
1 - Stijl en Tussenstijl	3
2 - Stijl met scharniersponning	3
3 - Bovendorpel en Kalf (met waterhol)	3
4 - Onderdorpel en Kalf	3
5 - Muuraansluiting (eendelige frees)	4
6 - Muuraansluiting (tweedelige freeset)	4
7 - Raamdorpelsteensponning	4
8 - Raamdorpelsteensponning met vensterbanksponning	4
Pensets voor kozijnen (enkele pen)	
9 - Kalf / Stijl	5
10 - Kalf / Stijl met scharniersponning	5
11 - Stijl / Bovendorpel (met waterhol)	5
12 - Stijl / Onderdorpel	5
Slissets voor kozijnen (enkele pen)	
13 - Dorpel / Stijl	6
14 - Dorpel / Stijl (met sponning voor muuraansluiting)	6
Freessets voor deuren en ramen 54/56 mm.	
15 - Stijl en Dorpel	7
16 - Onderdorpel (t.b.v. buitenbeglazing)	7
17 - Rondomfreen buitendraaiend raam	7
Penset voor deuren en ramen 54/56 mm. (enkele pen)	
18 - Dorpel / Stijl	8
Pen- en slissets voor ramen 54/56 mm. (dubbele pen)	
19 - Dorpel / Stijl	8
20 - Stijl / Dorpel	8
21 - Stijl / Dorpel (t.b.v. buitenbeglazing)	8
Freesset en pensets Klassiek Profiel voor deuren en ramen 54/56 mm.	
22 - Stijl en Dorpel	9
23 - Dorpel / Stijl (enkele pen)	9
24 - Dorpel / Stijl (dubbele pen)	9
Penset en slissets voor deuren en ramen 40 mm.	
25 - Dorpel / Stijl (enkele pen)	10
26 - Stijl / Dorpel (slis)	10
27 - Dorpel / Stijl (dubbele pen)	10
28 - Stijl / Dorpel (dubbele slis)	10
Pensets en slisset voor voordeurkozijnen (binnendraaiend sponning 56 x 17) enkele pen	
29 - Stijl / Bovendorpel	11
30 - Stijl / Onderdorpel	11
31 - Dorpel / Stijl	11
Pensets voor kozijnen (dubbele pen)	
32 - Kalf / Stijl	12
33 - Kalf / Stijl met scharniersponning	12
34 - Stijl / Bovendorpel (met waterhol)	12
35 - Stijl / Onderdorpel	12
Slissets voor kozijnen (dubbele pen)	
36 - Dorpel / Stijl (met sponning voor muuraansluiting)	13
Overzicht frezen	14
Overzicht HW wisselmessen en ringen	15
Aantekeningen	16

Nu ook ECONOMY dubbele penverbinding mogelijk.

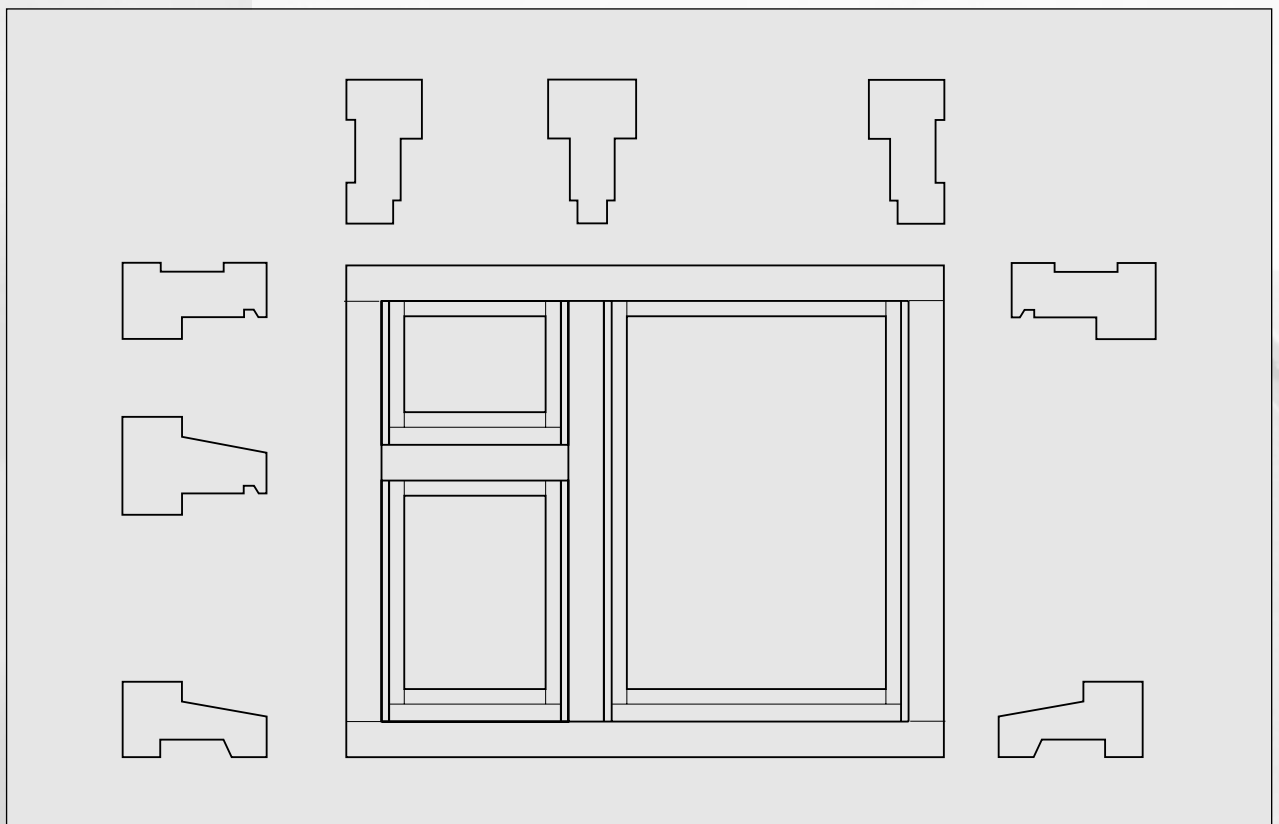
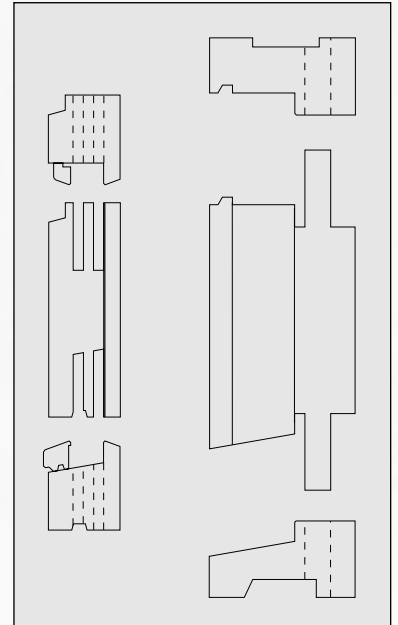
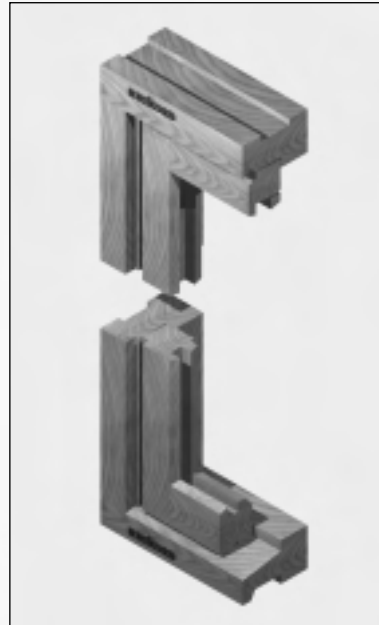

- 1 Stijl en tussenstijl
- 2 Stijl met scharniersponning
- 3 Bovendorpel en kalf (met waterhol)
- 4 Onderdorpel en kalf

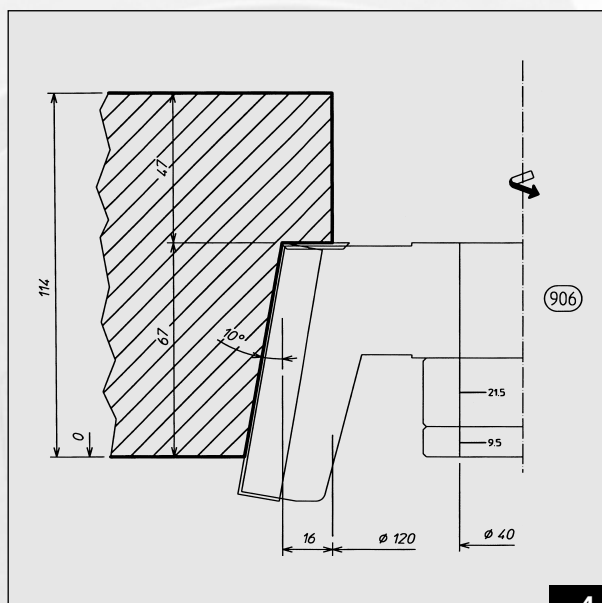
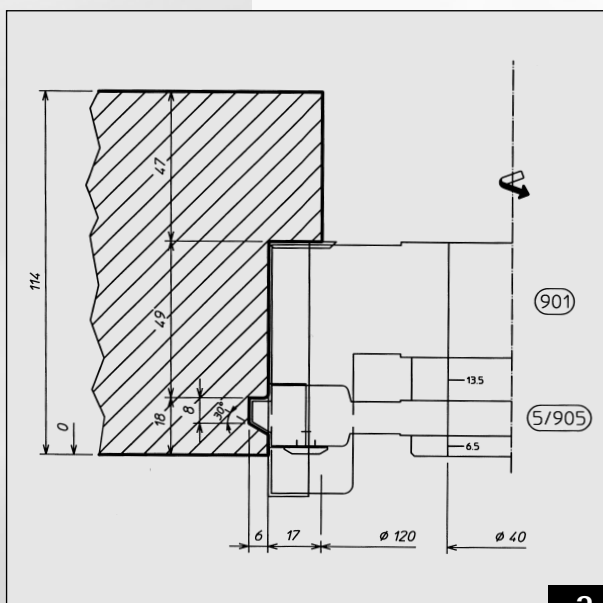
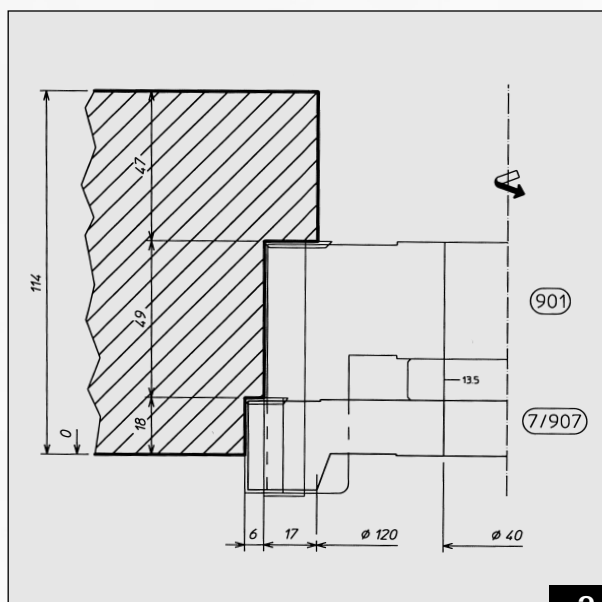
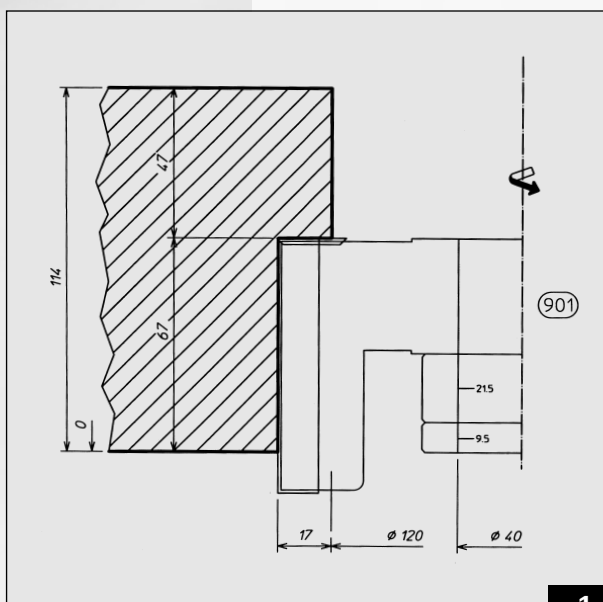

- 5 Muuraansluiting (eendelige frees)
- 6 Muuraansluiting (tweedelige freeset)
- 7 Raamdorpelsteensponning
- 8 Raamdorpelsteensponning met vensterbankspanning

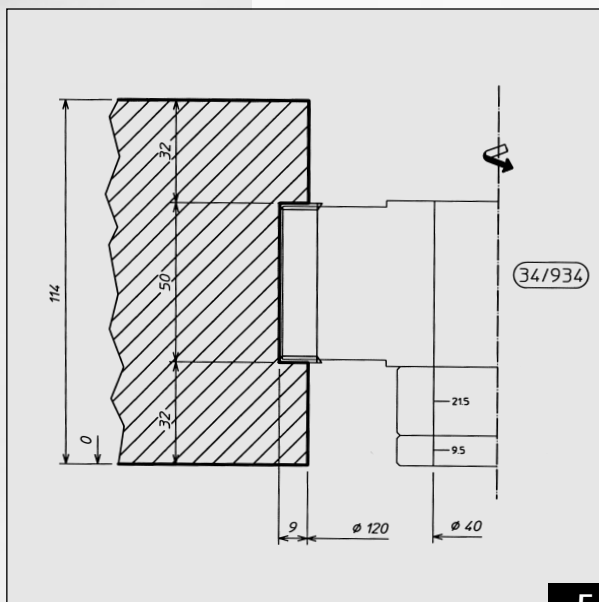

5

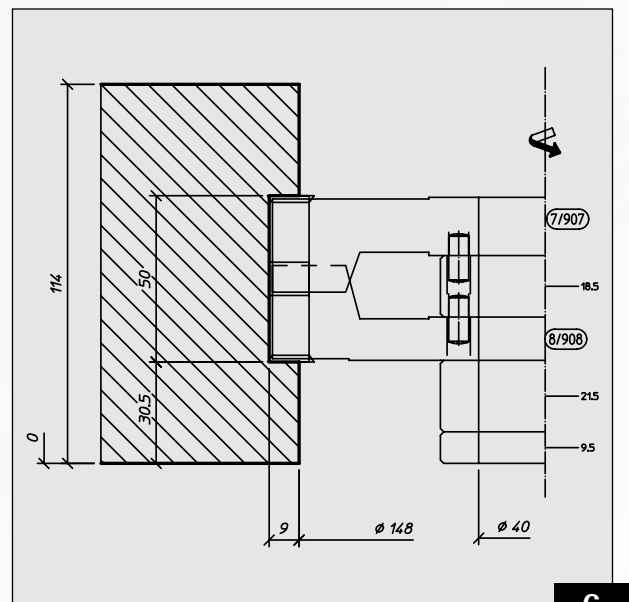

6

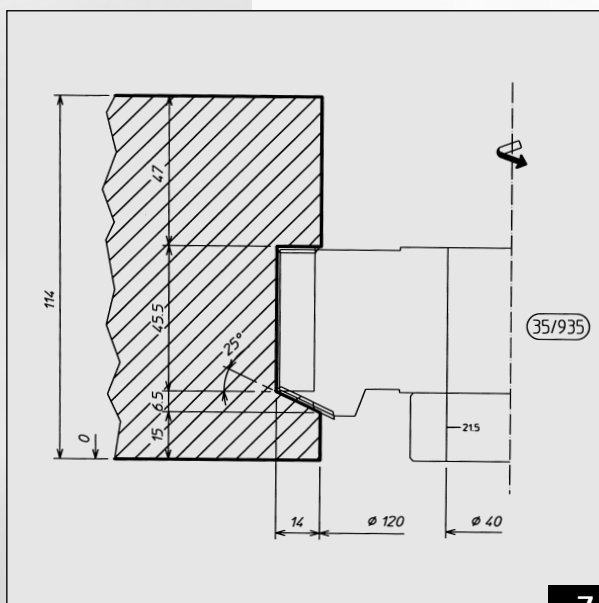

7

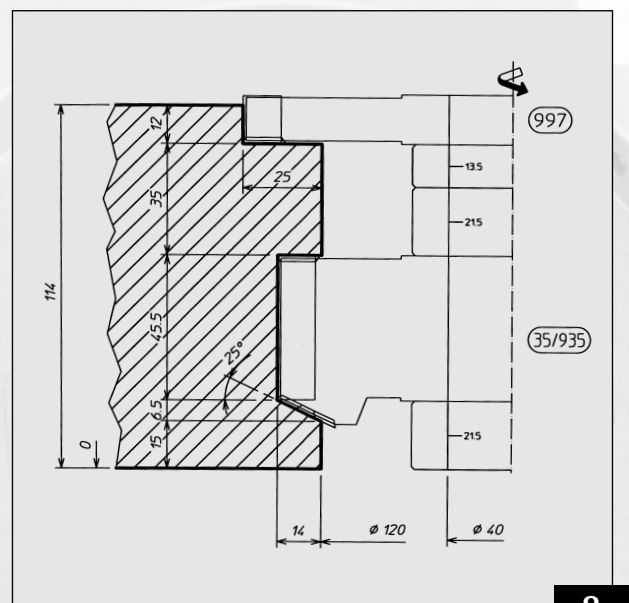

8

- 9 Kalf / stijl
- 10 Kalf / stijl met scharniersponning
- 11 Stijl / Bovendorpel (met waterhol)
- 12 Stijl / Onderdorpel

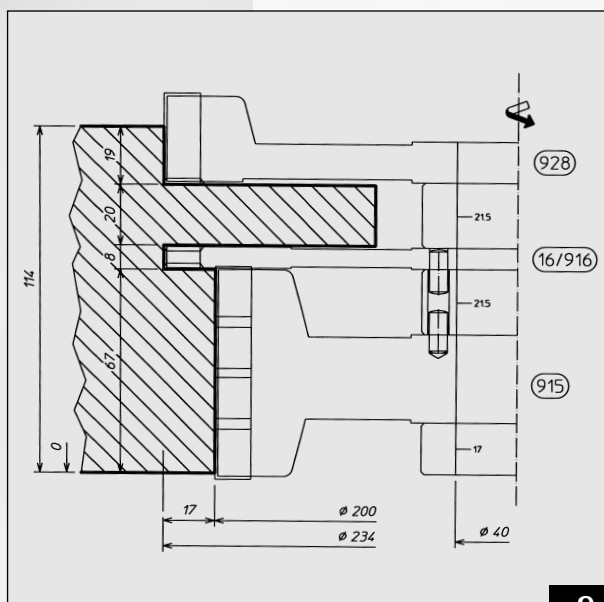

9

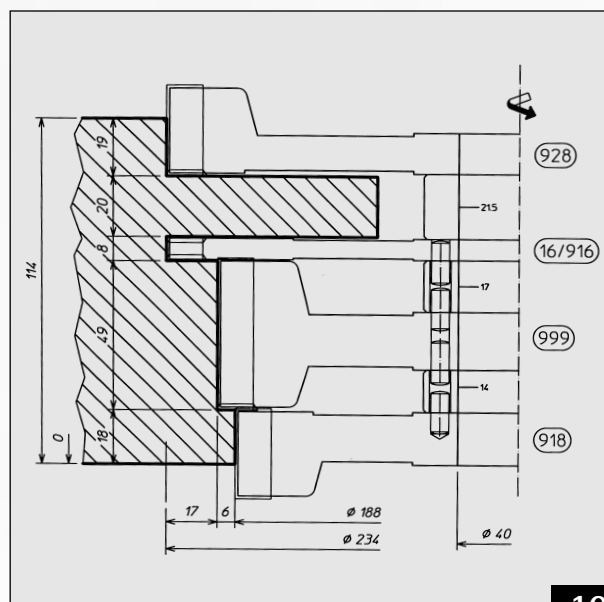

10

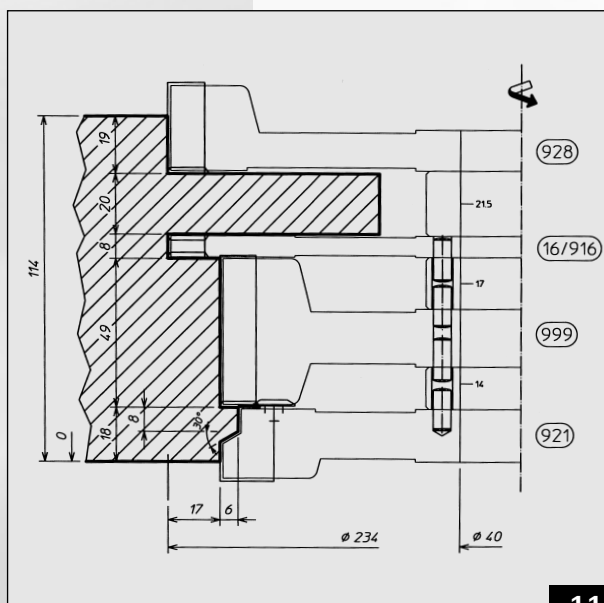

11

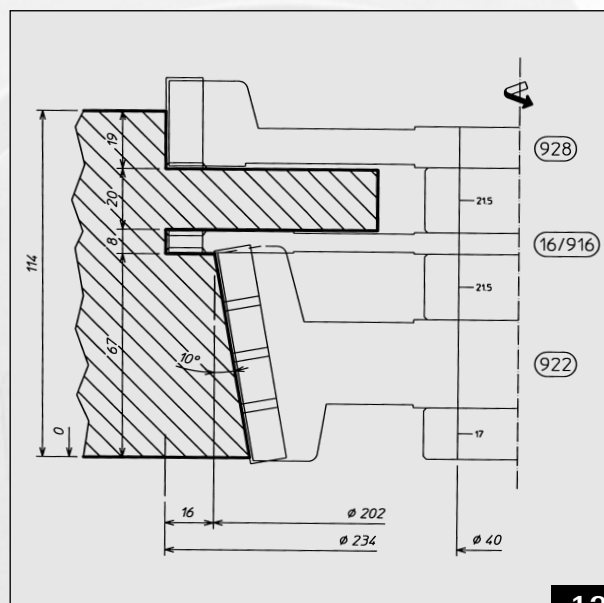

12



13 Dorpel / stijl

14 Dorpel / stijl (met sponning voor muuraansluiting)

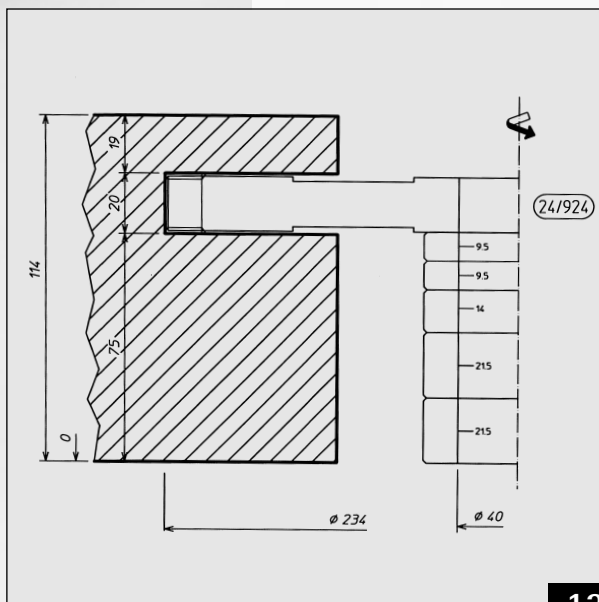

13

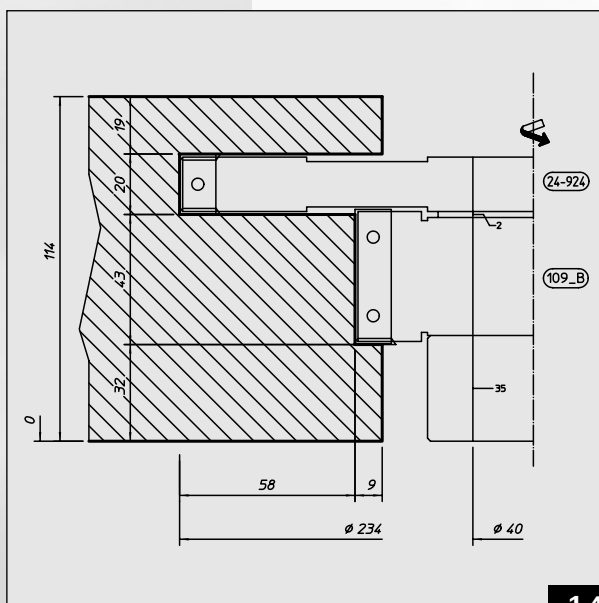

14

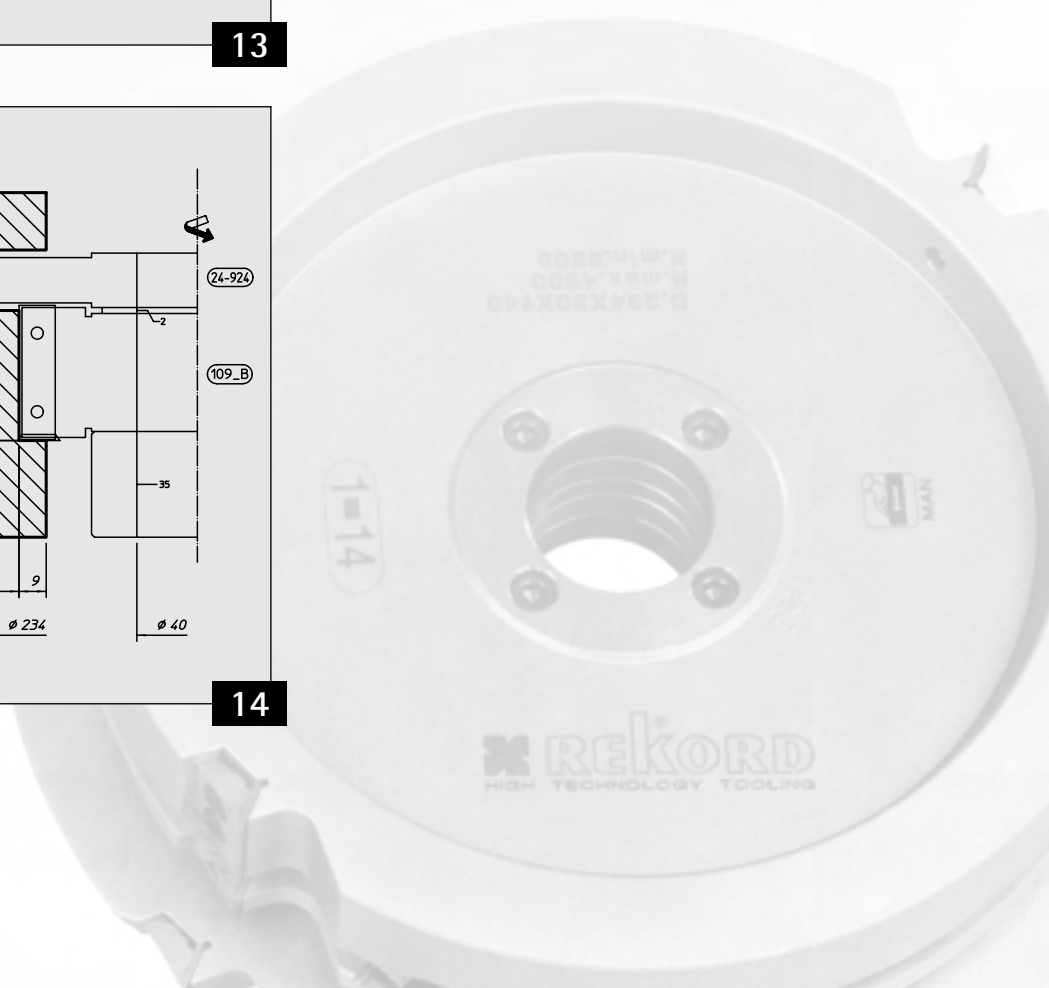

- 15 Stijl en dorpel
- 16 Onderdorpel (t.b.v. buitenbeglazing)
- 17 Rondomfrezen buitendraaiend raam

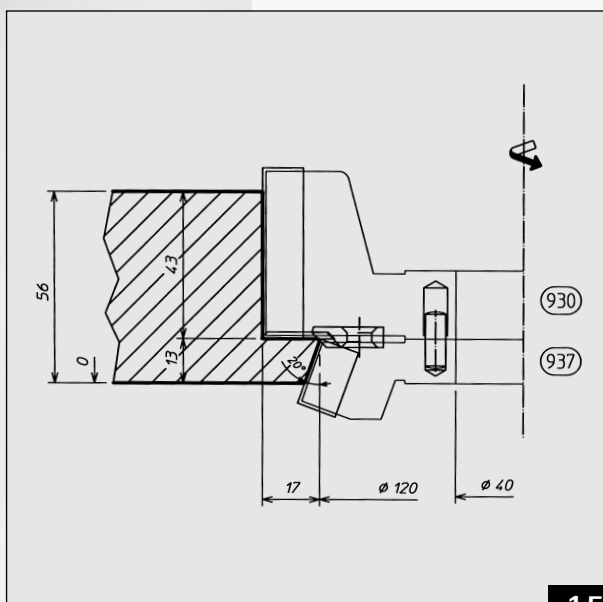

15

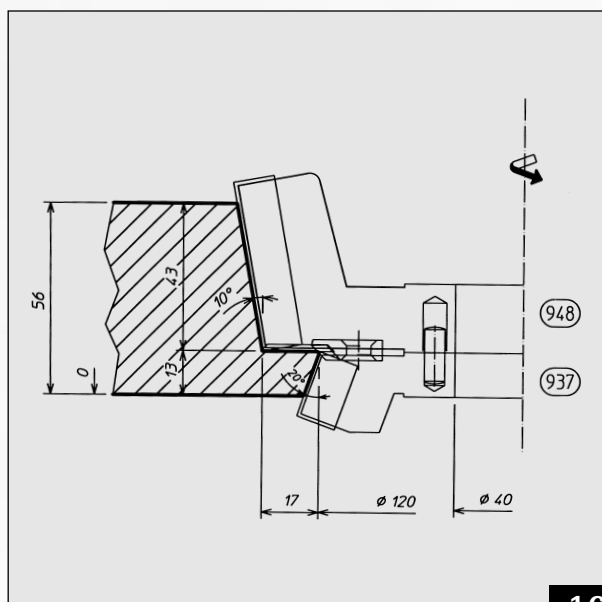

16

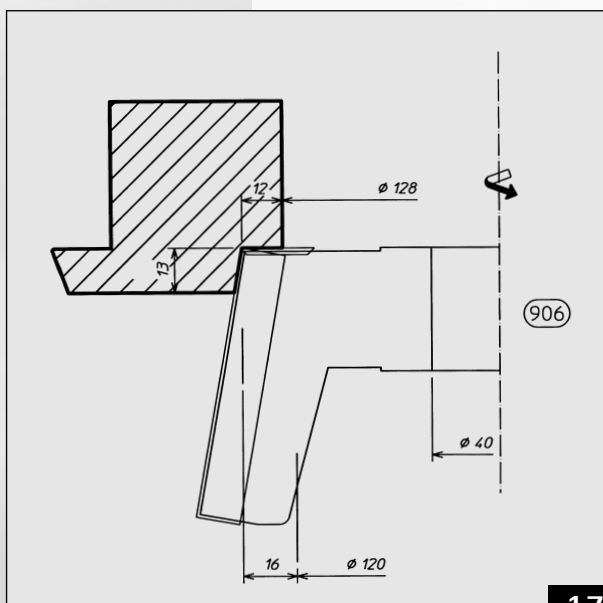

17

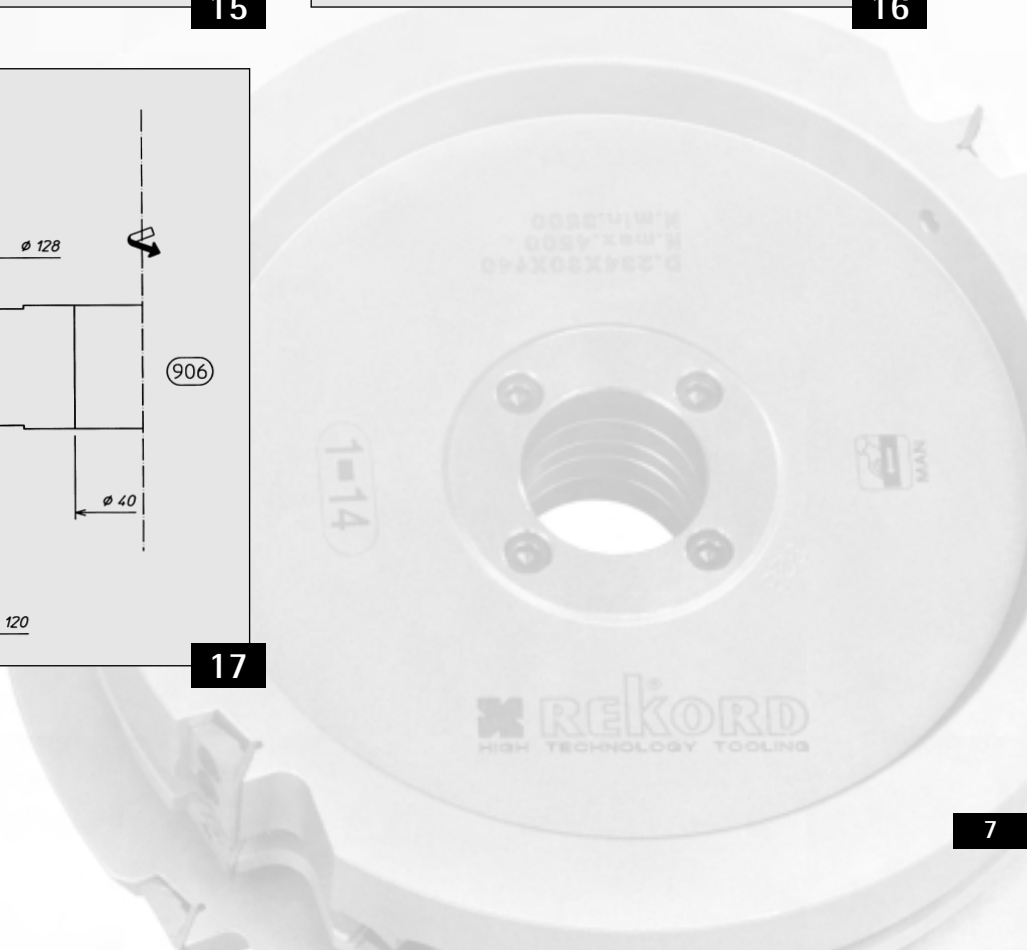

PENSETS VOOR DEUREN EN RAMEN 54/56MM (ENKELE PEN)
PEN- EN SLISSETS VOOR RAMEN 54/56 MM (DUBBELE PEN)

- 18 Dorpel / stijl
- 19 Dorpel / stijl
- 20 Stijl / dorpel
- 21 Stijl / dorpel (t.b.v. buitenbeglazing)

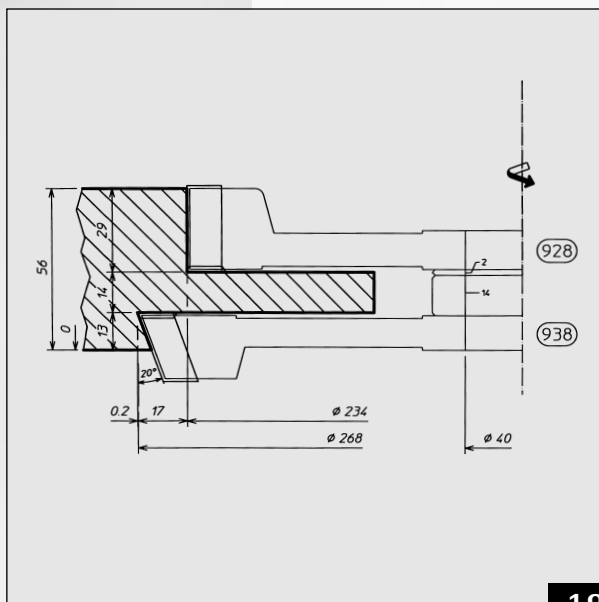

18

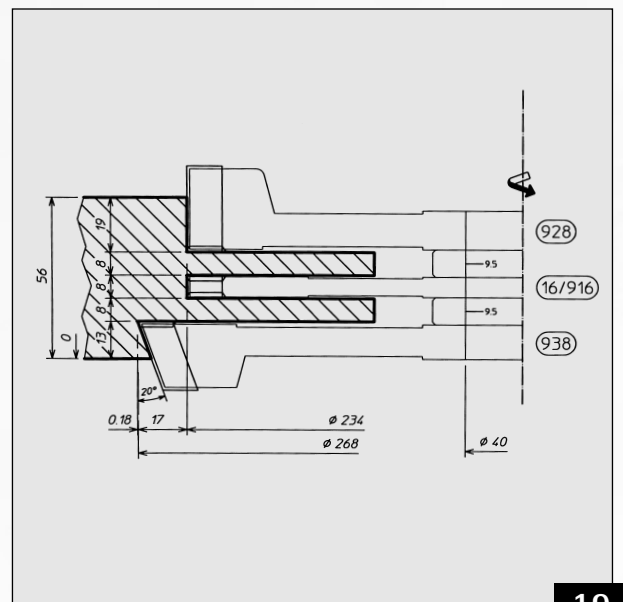

19

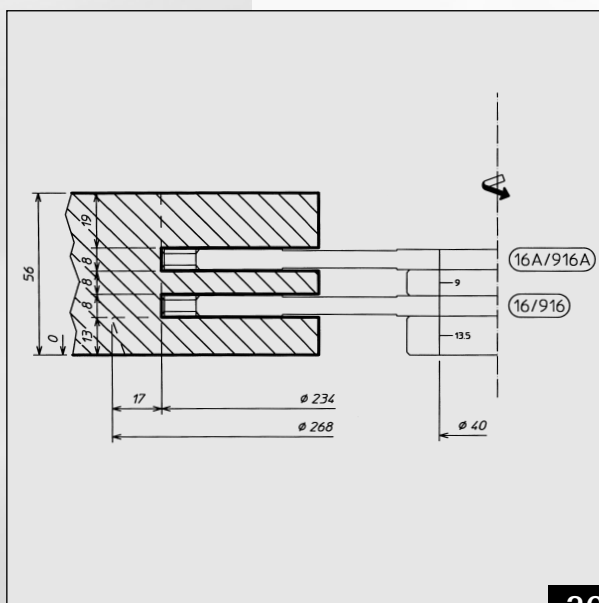

20

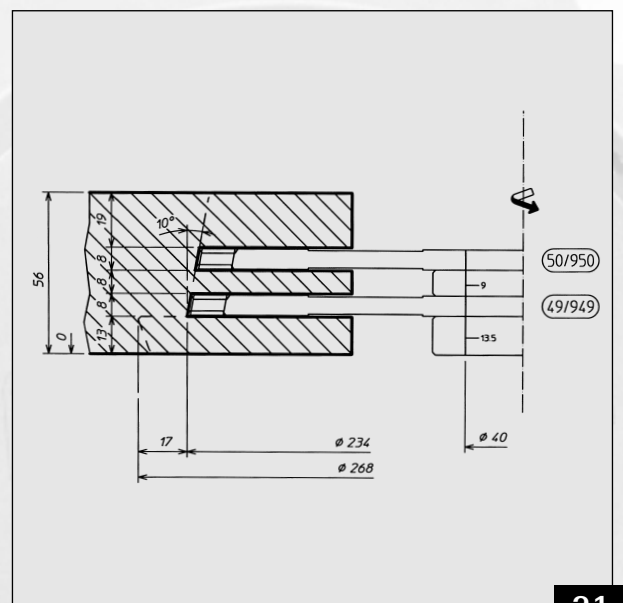

21



**FRESSET EN PENSETS KLASSIEK PROFIEL
VOOR DEUREN EN RAMEN 54/56 MM**

- 22 Stijl en dorpel
- 23 Dorpel / stijl (enkele pen)
- 24 Dorpel / stijl (dubbele pen)

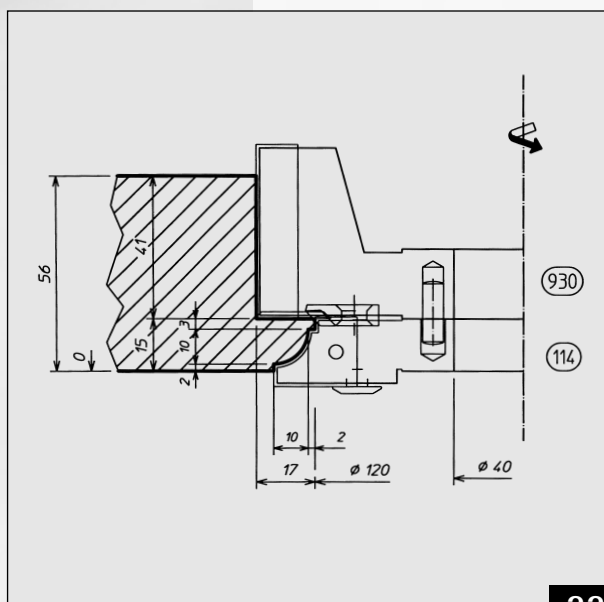

22

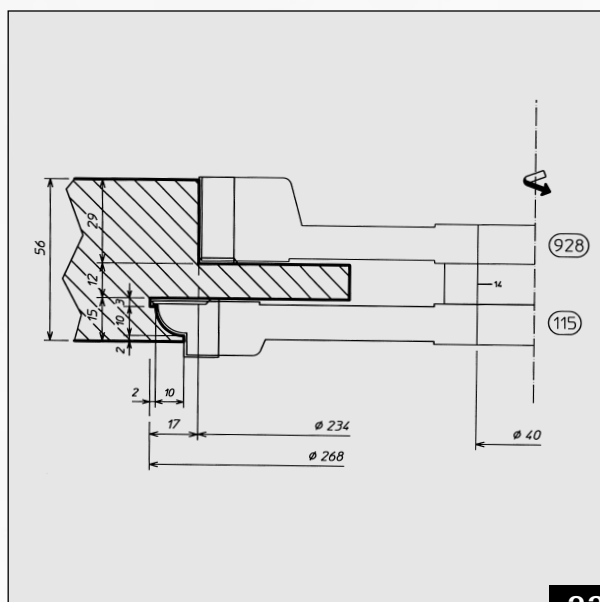

23

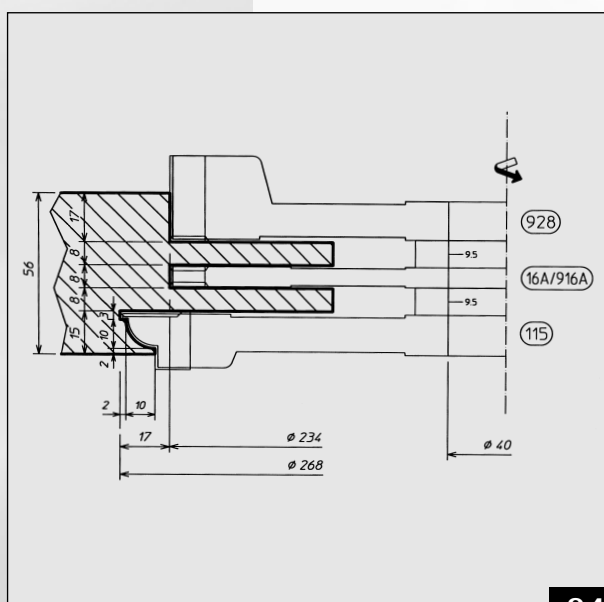

24

In de frezen nr. 114 en nr. 115 kunnen vanaf 01.11.2002 naar keuze messen R=8 of R=10 gemonteerd worden.



- 25 Dorpel / stijl (enkele pen)
- 26 Stijl / dorpel (slis)
- 27 Dorpel / stijl (dubbele pen)
- 28 Stijl / dorpel (dubbele slis)

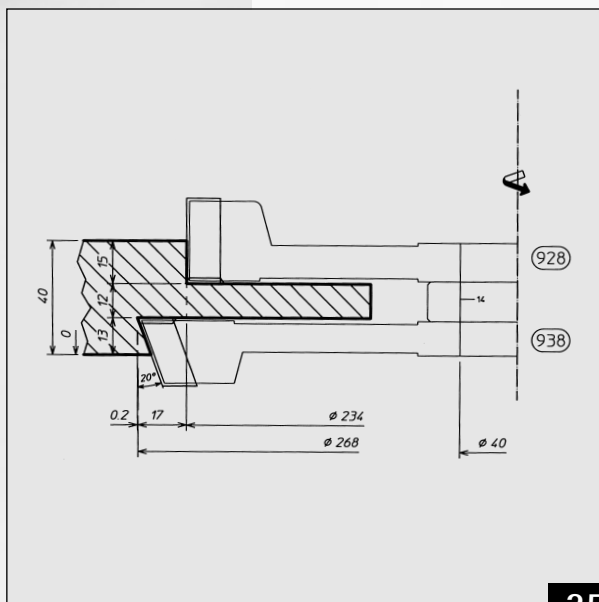

25

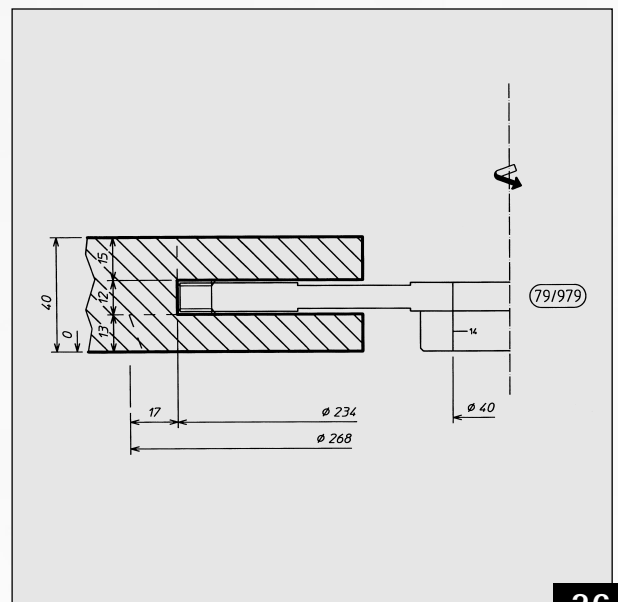

26

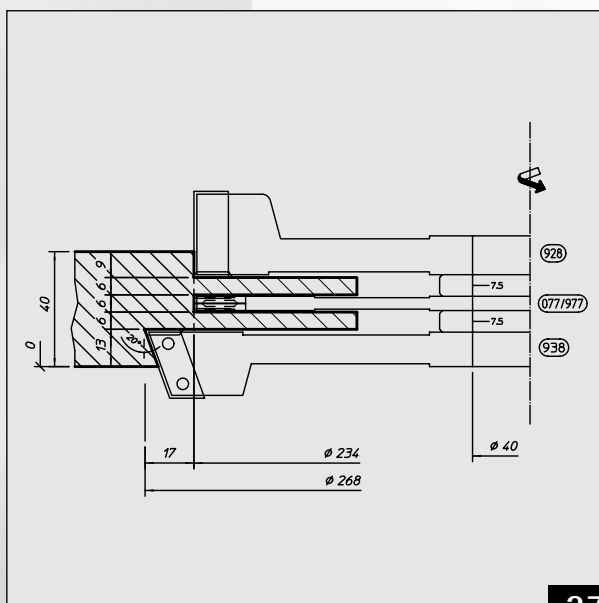

27

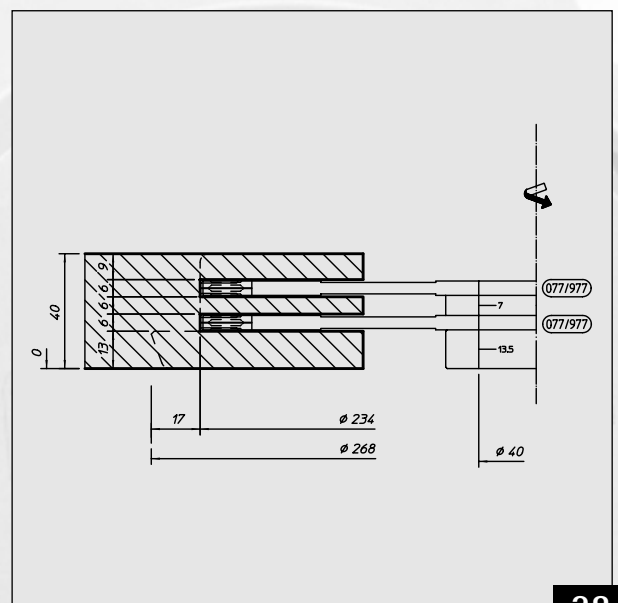

28



- 29 Stijl / bovendorpel
- 30 Stijl / onderdorpel
- 31 Dorpel / stijl

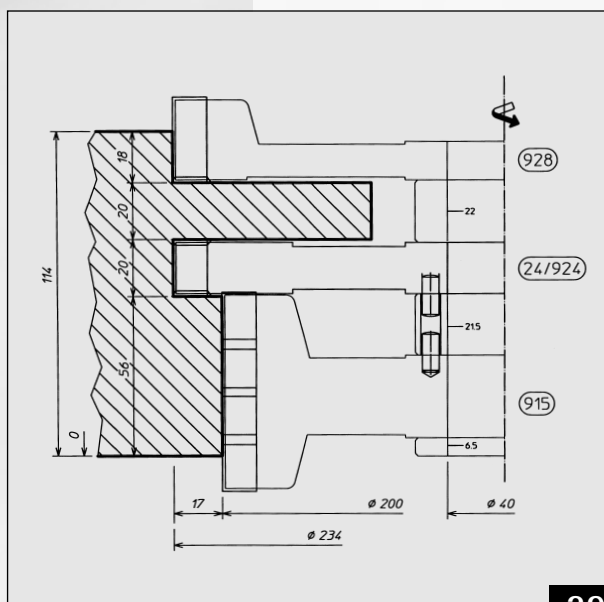

29

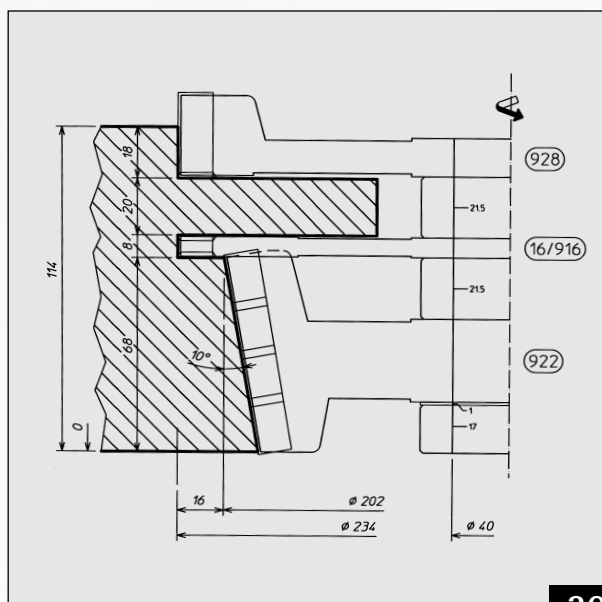

30

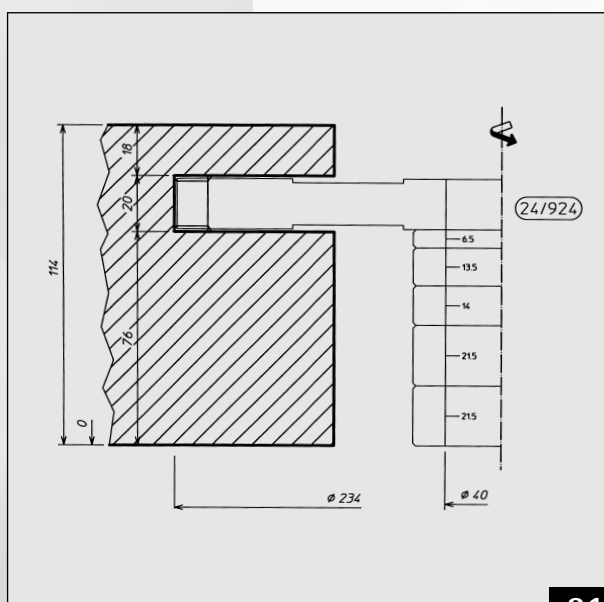

31

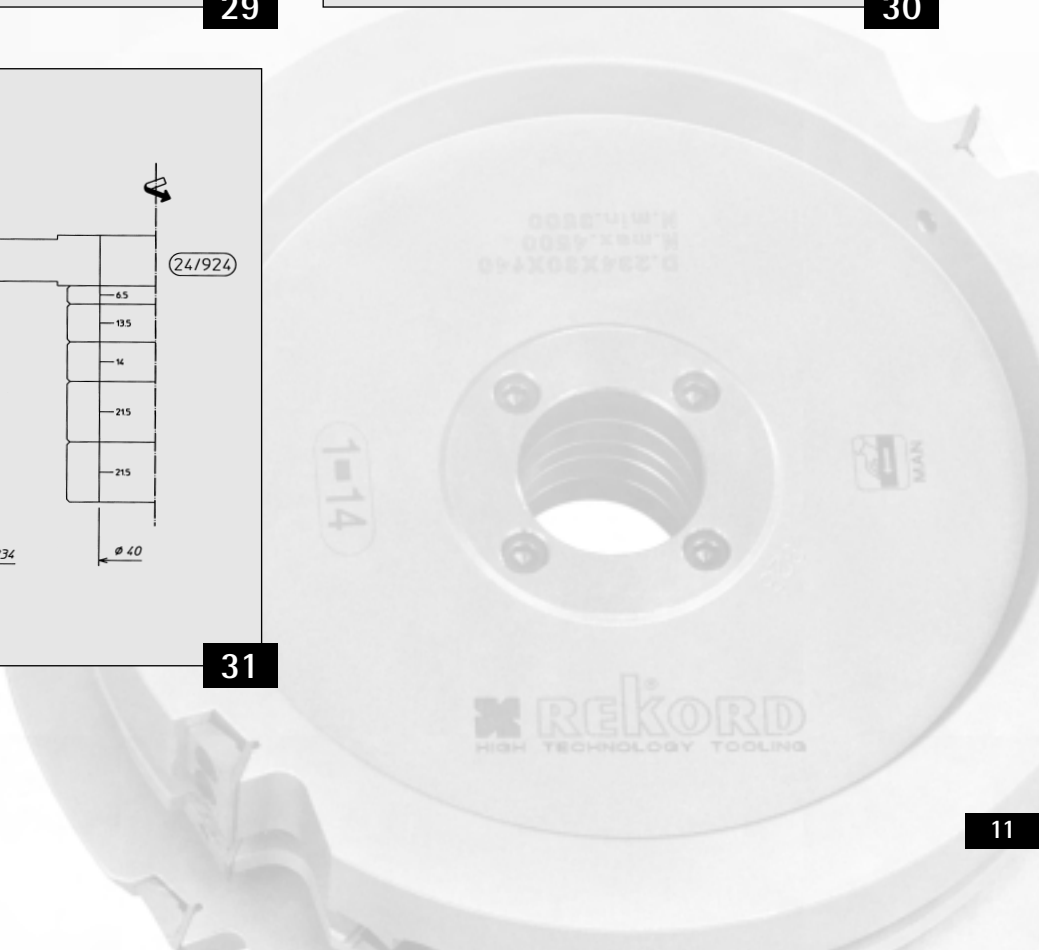

- 32 Kalf / Stijl
- 33 Kalf / Stijl met scharniersponning
- 34 Stijl / Bovendorpel (met waterhol)
- 35 Stijl / Onderdorpel

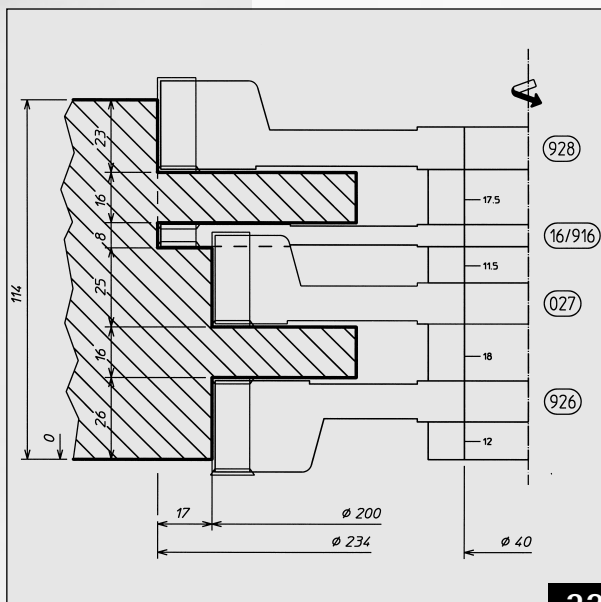

32

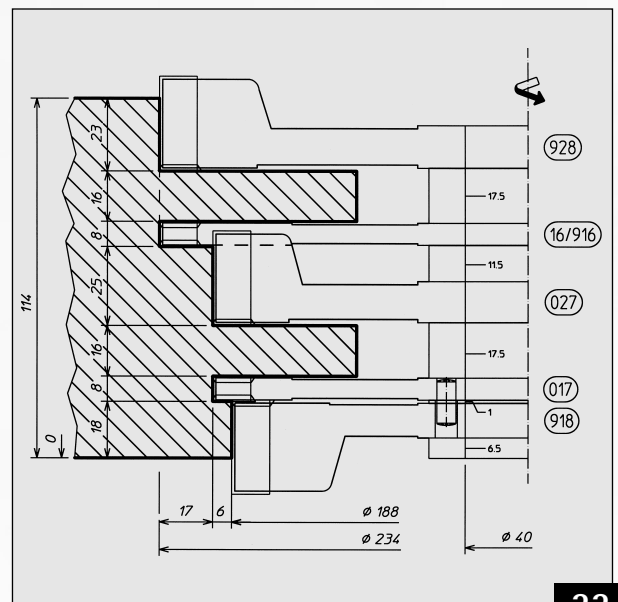

33

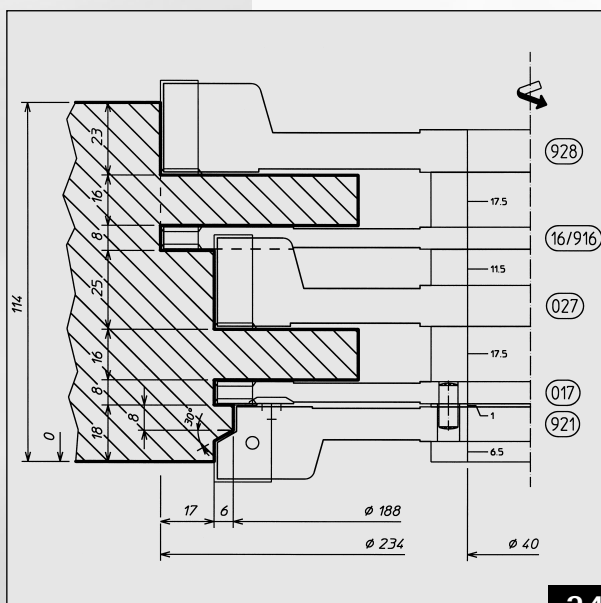

34

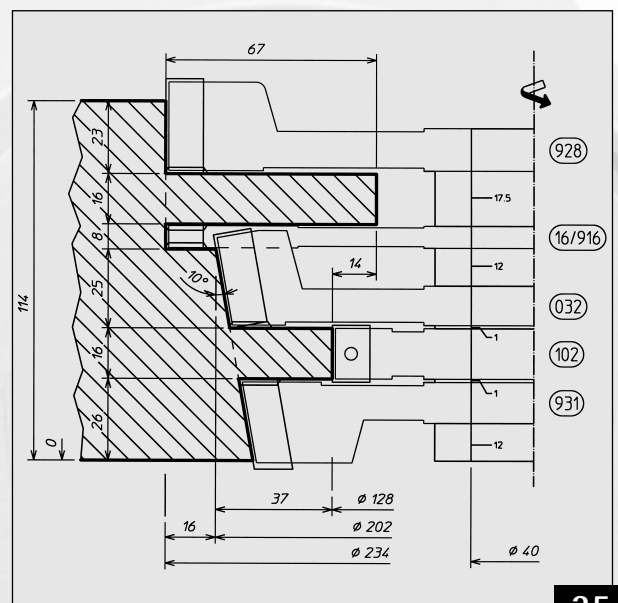

35

36 Dorpel / Stijl (met sponning voor muuraansluiting)

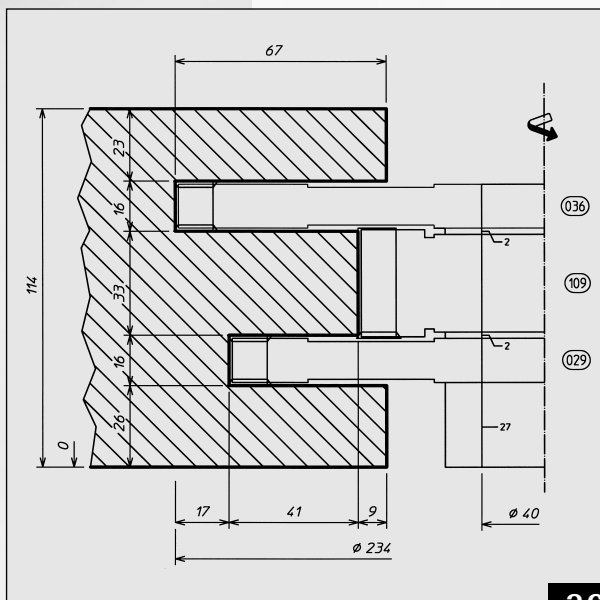

36



OVERZICHT FREZEN

Freesnummer	Afmetingen	Artikelnummer
109B	118x43x40	1.300.109.051.0
114	144x20x40	1.300.114.050.0
115	268x20x40	1.300.115.050.0
901	154x80x40	1.300.901.990.0
905	166x15x40	1.300.005.050.0
906	180x80x40	1.300.906.990.0
7/907	166x30x40	1.300.007.050.0
8/908	166x30x30	1.300.008.050.0
915	200x70x40	1.300.915.000.0
16/916	234x 8x40	1.300.016.050.0
16A/916A	234x 8x40	1.300.016.150.0
918	188x30x40	1.300.918.000.0
921	200x25x40	1.300.921.000.0
24/924	234x20x40	1.300.024.050.0
922	202x70x40	1.300.922.000.0
928	234x30x40	1.300.928.000.0
930	154x50x40	1.300.930.000.0
34/934	138x50x40	1.300.034.004.0
35/935	148x52x40	1.300.035.004.0
937	130x20x40	1.300.937.000.0
938	268x30x40	1.300.938.000.0
948	174x50x40	1.300.948.000.0
49/949	234x 8x40	1.300.049.050.0
50/950	230x 8x40	1.300.050.050.0
79/979	234x12x40	1.300.079.004.0
997	170x15x40	1.300.997.000.0
999	200x50x40	1.300.999.000.0
027	200x30x40	1.300.027.050.0
017	200x 8x40	1.300.017.050.0
032	202x30x40	1.300.032.050.0
102	128x18x40	1.300.102.050.0
931	188x29x40	1.300.931.000.0
926	200x30x40	1.300.926.000.0
036	234x16x40	1.300.036.050.0
029	200x16x40	1.300.029.050.0
77/977	234x6x40	1.300.077.050.0



OVERZICHT HW WISSELMESSEN (MICROGRAIN)

Artikelnummer	Omschrijving
14.901.010.080	7.6 mm.
14.901.010.150	15.0 mm.
14.901.010.200	20.0 mm.
14.901.010.300	30.0 mm.
14.901.010.500	50.0 mm.
14.901.010.800	80.0 mm.

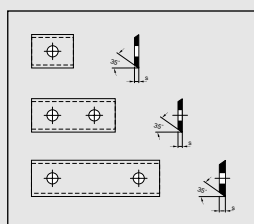

14.906.A02.390	11.5 mm.
14.906.A26.380	15.5 mm.
14.906.A35.570	19.5 mm.
14.906.A21.820	34.5 mm.
14.906.A30.370	44.0 mm.
14.906.A57.570	44.4 mm.
14.906.A36.020	49.5 mm.

14.906.A02.970	7.6 mm. schuin
14.906.A25.590	24.0 mm. schuin
14.903.428.700	28.7 mm. schuin

14.906.E26.460	profielmes R=10 t.b.v. nr. 114
14.906.E26.470	profielmes R=10 t.b.v. nr. 115

14.906.E10.378	profielmes R=8 t.b.v. nr. 114
14.906.E10.379	profielmes R=8 t.b.v. nr. 115

(alleen mogelijk in frezen geleverd na 01.11.2002)

14.906.G26.340	profielmes t.b.v. nr. 5 / 905
14.906.D26.100	profielmes t.b.v. nr. 921

14.907.010.140	voorsnijder vierkant
14.907.030.190	voorsnijder driehoek

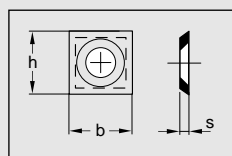
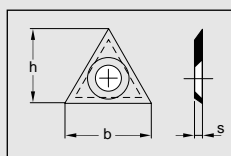

14.909.044.500	kantenbreker
----------------	--------------

OVERZICHT GESLEPEN FREESDOORNRINGEN

Artikelnummer	Afmetingen	Aantal
18.000.400.010	60 / 40 x 1.0 mm.	2
18.000.400.020	60 / 40 x 2.0 mm.	2
18.000.400.065	60 / 40 x 6.5 mm.	1
18.000.400.070	60 / 40 x 7.0 mm.	1
18.000.400.090	60 / 40 x 9.0 mm.	1
18.000.400.095	60 / 40 x 9.5 mm.	2
18.000.400.115	60 / 40 x 11.5 mm.	1
18.000.400.120	60 / 40 x 12.0 mm.	2
18.000.400.135	60 / 40 x 13.5 mm.	1
18.000.400.140	60 / 40 x 14.0 mm.	1
18.000.400.170	60 / 40 x 17.0 mm.	1
18.000.400.175	60 / 40 x 17.5 mm.	2
18.000.400.180	60 / 40 x 18.0 mm.	1
18.000.400.185	60 / 40 x 18.5 mm.	1
18.000.400.215	60 / 40 x 21.5 mm.	2
18.000.400.220	60 / 40 x 22.0 mm.	1
18.000.400.270	60 / 40 x 27.0 mm.	1
18.000.400.350	60 / 40 x 35.0 mm.	1

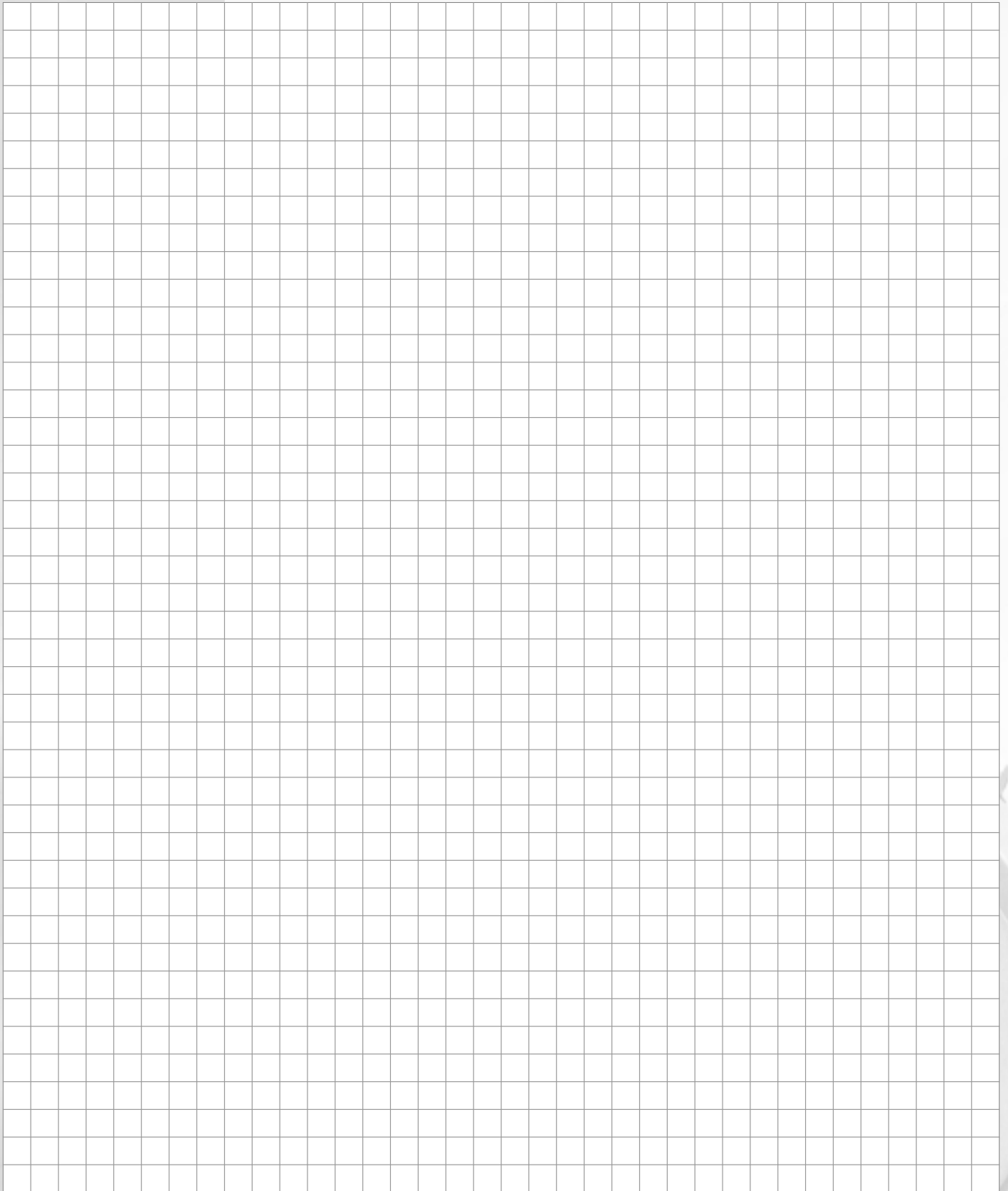

Voor het maken van gaten in de dorpels en in de stijlen zijn gatsteekbeitels en freeskettinggarnituren te leveren.



STANDAARD GEREEDSCHAP

Naast kozijn- en raamgereedschappen is er een breed programma standaard gereedschappen verkrijgbaar bij uw dealer.



VERSTELBARE GROEFFREES

verstelbaar d.m.v. ringen



VERSTELBARE GROEFFREES

verstelbaar d.m.v. draaibus



16-PROFIELEN BOSSINGPANEELFREES

Uw dealer



Rando Technic
Edisonstraat 20
8606 JJ SNEEK
Tel: 0515-431570
Fax: 0515-431830
www.rando.nl