

# DM-250

Mobiele afzuigunit 5000 m<sup>3</sup>/h



De DM-afzuigunits van werken op onderdruk. Ze zijn ontworpen voor het afzuigen van houtbewerkingsmachines, maar kunnen ook worden toegepast voor het afzuigen van stof en spanen van plastic, aluminium en papier.

## Kenmerken

- Verhoogde zuigkracht
- Laag geluidsniveau, slechts 70 dB(A)
- Compacte afmetingen
- Bewaking ondergrens volume
- Nieuwste generatie filters
- Gecertificeerd volgens NEN-EN 16770
- Zeer hoog ventilatorrendement
- Extra onderdruk
- Reststofgehalte <0,1 mg/m<sup>3</sup>
- 2 jaar garantie

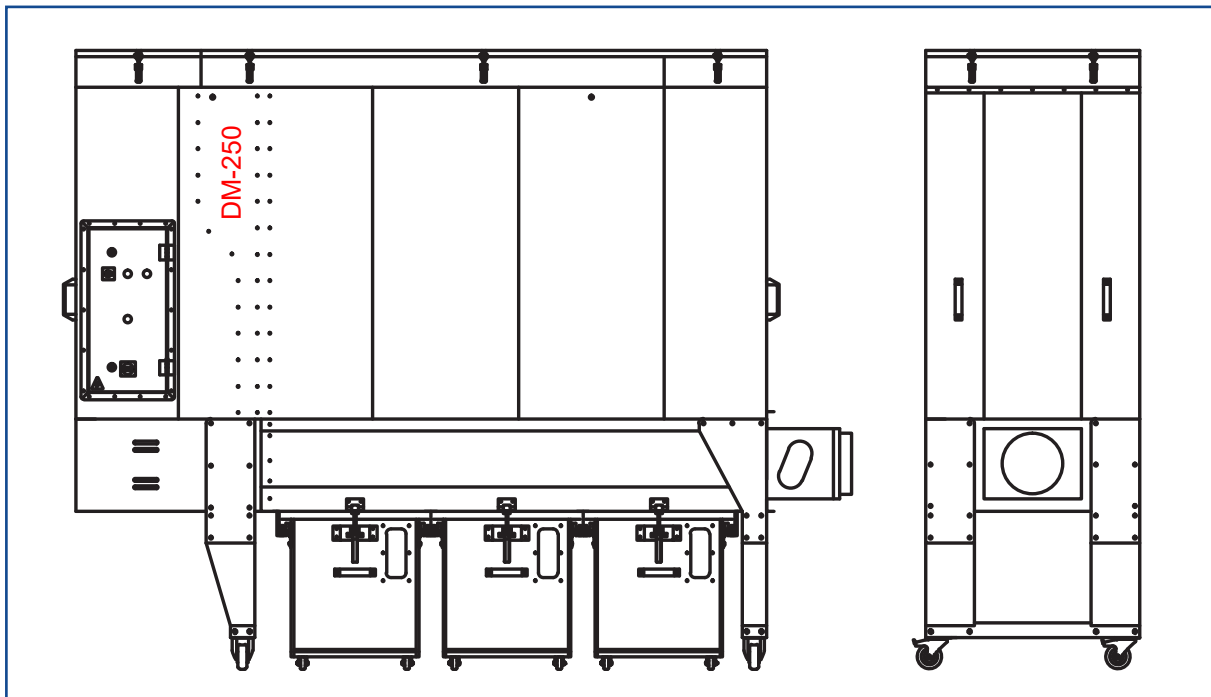

### Technische gegevens DM-250

Motor	5,5 kW
Volume (min.)	3534 m <sup>3</sup> /h
Onderdruk aan inlaat	2100 Pa
Volume (max.)	5000 m <sup>3</sup> /h
Filteroppervlak	25,4 m <sup>2</sup>
Filterreiniging	Automatisch, offline; optie online (DM-250jet)*
Reststofgehalte	<0,1 mg/m <sup>3</sup>
Opvangvolume	480 Liter
Geluidsniveau	70 dB(A)
Spanning	400V/50Hz
Stroom	10,5 [A]
Gewicht	580 kg
Afmetingen (LxBxH), incl. inlaat	3190 x 880 x 2545 mm
Diameter inlaat	250 mm
* Persluchtaansluiting benodigd	

HOUTBEWERKINGSMACHINES  
 AFZUIGINSTALLATIES  
 GEREEDSCHAPPEN

  
**RANDO**  
 TECHNIC

TEL. (0515) 43 15 70 - [www.rando.nl](http://www.rando.nl) - SNEEK

ONDERHOUD - REPARATIE - REVISIE